





## Skabt til trivsel

Vores mål med UNIC har været at tage så meget som muligt af noget velkendt og hjemligt med ind i tandlægeklinikkens rum. Det har vi gjort for at skabe behagelige og afslappede rammer for patient og for tandlæge - for at tilpasse møblet de mennesker, der skal ligge i stolen og arbejde rundt om den. Mennesket er tænkt med i hele processen - fra patient over tandlæge og klinikassistent til også at omfatte serviceteknikeren.

Velkommen til en behandlingsenhed, der tager udgangspunkt i mennesker.

*Thomas Steen Nielsen, heka dental*



For nogle mennesker betyder det årlige besøg hos tandlægen ikke så meget - ikke mere end et rutinetjek hos en hvilken som helst anden læge. For andre - min svigerdatter for eksempel - er det ligefrem forbundet med stort velbehag. Hun glæder sig hver gang til at få poleret tænderne og set det hele efter. Hun føler sig 'renset' bagefter, nærmest wellness for tænder og mund.

## 'Kunsten er ikke at ligne, men at være'

Men for mange er det årlige besøg hos tandlægen forbundet med stort ubehag. Angst måske, ja man taler ligefrem om 'tandlægeskræk'. De mennesker har vi haft i tankerne i arbejdet med at formgive UNIC.

En anden væsentlig udfordring, når man arbejder med design til tandlæger, er det situationsbestemte arbejde. For situationen er faktisk konstant den samme: Tandlægen sidder på sin stol og flytter sig faktisk ikke særlig meget. Imens farer klinikassistenten rundt og henter, bringer, skriver og gør ved.

Det er måske én af grundene til, at udsigten til et ophold i tandlægestolen for mange mennesker er så fremmedgørende og giver anledning til uro: Man ligger som et lille menneske midt i al teknikken, som man næsten bliver en del af, med sugekanyler i mundvigen og hvinende boremaskiner gennem emaljen.

Derfor skal alting være inde for rækkevidde for tandlægen: Instrumentbord, instrumenter, bakker, lampe, røntgen osv.

En af vores vigtigste målsætninger for den behandlingsenhed, som I ser her, er, at den skal være menneskelig. Eller i det mindste menneskeligere. Det er en idé, vi blandt andet ser reflekteret i de svungne, organiske former, den bølgende overside, den S-formede top, og den møbelhed, der præger behandlingsenheden. Vi har forsøgt at dræne den så meget som muligt for det stramme, kliniske look.

*David Lewis, Designer*



## Designed by David Lewis

Den internationale anerkendte industrielle designer David Lewis, som Heka Dental har samarbejdet med siden 2003, er kendetegnet ved altid at tage udgangspunkt i det enkelte projekt og ikke lade sig styre af en fastlåst designfilosofi. Denne grundlæggende indstilling til at udvikle smukt, funktionelt design har gjort David Lewis verdensberømt for sine markante designs for bl.a. Bang & Olufsen, Vestfrost, Elica og Scholtès.



## Fra vision til produkt

Det startede med en vision, som blev omsat til tusindvis af streger. Derefter fulgte et utal af prototyper, før det endelige møbel opfyldte alle vores krav til den ultimative behandlingsenhed.

Som i al god design handler det om at få æstetik og funktionalitet til at gå op i en højere enhed. Vores mål med UNIC er at levere en enhed, der - i kraft af sit indbydende ydre og gennemtænkte funktioner - skaber de perfekte rammer for et behageligt besøg hos tandlægen.



## Den lange vej til succes

Udgangspunktet for at skabe funktionelt design er at lytte til de mennesker, der skal bruge produktet.

Mere end 2.000 små og store detaljer er blevet vurderet af de mennesker, som kommer i berøring med UNIC - patienter, tandlæger, klinikassistenter og serviceteknikere.

Vi har justeret UNIC efter de input, vi har fået. Og så har vi bedt vores testpersoner om at vurdere det på ny. Det har vi gjort om og om igen, fordi vi ved, at de mindste detaljer gør hele forskellen.



## Fokus på detaljen

Det er de små ting, der gør forskellen på godt og dårligt design. Vi har kælet for hver en detalje i UNIC, fordi vi ved, at vores kunder skal have glæde af den i mange år.

Tag for eksempel UNIC baglågen i rustfrit stål, hvor de enkelte stykker er slebet i den retning, som slibningen skal vende, når de er samlet. Det betyder, at samlingen mellem stykkerne forsvinder helt i det færdige produkt. Det er dyrere. Det er mere besværligt. Men vi vurderer, at det er helt nødvendigt for den samlede oplevelse.

Nogle vil måske mene, at det er ligegyldigt, at der bliver brugt så mange ressourcer på små detaljer.

Andre vil fryde sig over, at vi går hele vejen efter det perfekte.



## Designet til at skabe ro

UNIC sikrer en optimal kontakt mellem tandlæge og patient.

Tandlægen har alle instrumenter inden for rækkevidde og kan derfor arbejde effektivt og kontinuerligt - uden på noget tidspunkt - at slippe kontakten til patienten. Altså en rolig arbejdsgang, som giver patienten de bedste betingelser for at slappe af.

Med UNIC har vi skabt et møbel, hvor enhver detalje har til formål at skabe tryghed og trivsel for patienten.



## Letvægteren

UNIC er beviset på, at en behandlingsenhed ikke behøver at være tung og klodset.

Hele UNICs behandlingsenhed fremstår, som om den svæver frit i rummet. Vi har gjort brug af mange virkemidler for at fremhæve enhedens lethed - fx arbejdsbordet og bakkerne, der bæres centralt ved drejeled eller slangerne, der ikke på noget tidspunkt rører gulvet.

Ligeledes kan nævnes de symmetriske former, organiseringen af instrumenterne i en cirkelform, der mimer skylleskålens form - og instrumentbordets håndtagsform, der ses gentaget i holderen til glasset.







## 360 graders design

Vi har valgt poleret rustfrit stål på UNIC gulvkonsole og baglågen.

En af de enestående fordele ved poleret, rustfrit stål er, at omgivelserne spejler sig i det.

Det betyder, at UNIC tager omgivelsernes farve, uanset hvor du placerer den.

## Minimalistisk på overfladen Funktionel og fleksibel bag facaden

Vi har været meget bevidst om at gemme alt det væk, som ikke behøver at være synligt på UNIC.

Arbejdsbordet er nærmest minimalistisk, og der er intet overflødigt tekno-lir, ingen unødvendige dimser eller dippedutter.

Det er blandt andet derfor, man har en fornemmelse af, at UNIC er et møbel.

UNIC - indbegrebet af enkelhed.



## Design i perfekt balance

UNICs armsæt gemmer på både strøm, vand og luft bag den let industrialiserede overflade af anodiseret aluminium.

De store led arbejder millimeter-præcist i enhver position på trods af de forskelligartede belastninger fra arbejdsbord, monitor, røntgen og lampe. Resultatet er et armsæt med optimal balance.





Enkel teknologi  
skaber en  
enkel  
arbejds gang



Instrumentbordets håndtag er fuldt integreret med display og taster. Det er let at finde med både øjet og hånden - også selvom man har opmærksomheden rettet andetsteds.

Med en let berøring på glas/kumme tasten, stopper suget, OP-lampen slukker og patientstolen indstilles i skylleposition, mens glasset fyldes. Herefter drejer glasskålen, og patienten kan enten skylle munden via skyllefontænen eller glasset.

Berøres glas/kumme tasten igen, returnerer patientstolen til den seneste arbejdsposition.



## Fra Solo til Duo - på under 2 sekunder

Fleksibilitet skaber arbejdsglæde.  
Derfor har vi sørget for, at UNIC tilpasser  
sig de mangeartede arbejdsopgaver  
- nemt og smidigt.

Assistent-enheden er designet med tele-  
skopisk arm, der kan indstilles fra solo til  
duo-behandling på få sekunder.



## Komfort i højsædet

En afslappet patient er ensbetydende med ideelle arbejdsvilkår for tandlægen. Derfor har vi med UNIC skabt en behandlingsenhed, der er komfortabel for både patient og tandlæge. Man sidder som en drøm i UNIC, og tandlægen har ideelle arbejdsbetingelser, uanset om man står eller sidder ned.

Oplevelsen af patientstolen, materialevalg og farver komplementerer UNICs stilrene, lette design. Samtidig har vi lagt vægt på funktionalitet og enkel indstilling af stolen med foden eller via tastaturet på instrumentbordet.



## Den rette stemning

Forestil dig, at du sidder for dig selv og kigger ud over havet. Tankerne flyder af sted, og du oplever en skøn indre ro, som breder sig i hele kroppen.

Det er præcis den stemning, vi går efter at skabe. UNIC giver patienten mulighed for at slappe af, mens tandlægen og assistenten arbejder roligt og effektivt.



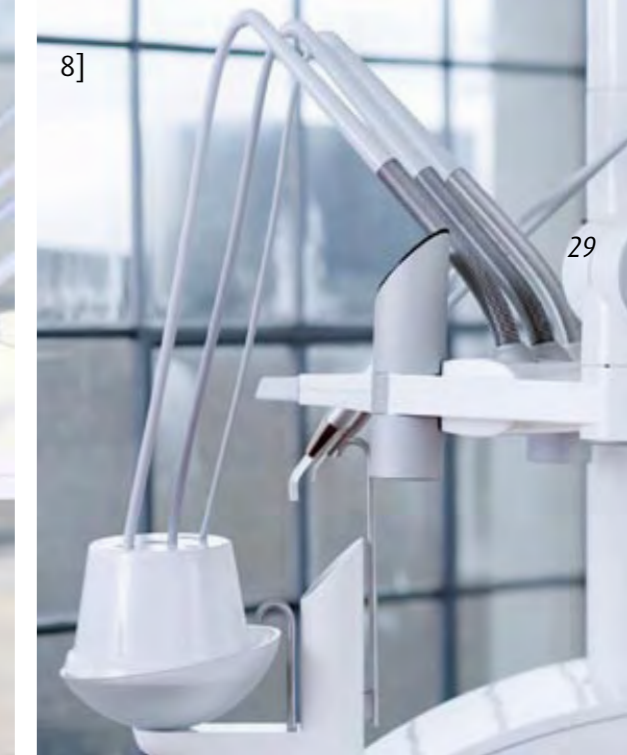

1] I balanceophænget er de enkelte instrumenter individuelt afbalancerede og de lange silikoneslanger giver ergonomisk rigtige arbejdsmuligheder.

2] UNIC kan leveres med enkelt- eller dobbeltbakke og med røntgenbetragter.

3] UNIC kan leveres med monitor for patientvenlig fremvisning af intraorale billeder, video, digital røntgen eller anden form for IT-medie.

4] Den patenterede runde fodkontrol regulerer hastighed og intensitet på de valgte instrumenter. Den kan betjenes fra alle sider med højre eller venstre fod og frigør dig fra fastlåste arbejdspositioner.

5] UNIC kan leveres med variabel fodkontrol.  
6] UNIC leveres med regulerbare sugekanaler eller med hygiejniske aluminiumssugekanaler til kirurgi.

7] Instrumentaflægget er let aftageligt og kan autoklaveres.

8] UNIC kan leveres med automatisk vandgennemskyl af instrumenter.

9] UNIC leveres med automatisk sugeslangerensystem, der aktiveres ved et enkelt tryk, og man straks er klar til en ny patientbehandling. Under behandlingen kan sugeslangerne desinficeres kontinuerligt.





1] Fontæneenheden er drejbar og giver maksimal pladskomfort.

2] Flaskevandssystem.  
3] Sterilvandsanlæg for montering i bakkeadapter.  
4] Fontæneens overdel kan let afmonteres.

5] UNIC operationslampen giver et optimalt behandlingslys med lampehovedet placeret på en selvbalancerende fjederarm, der sikrer en stabil position.

6] Stabil position. Den dobbelt-indstillelige nakkestøtte sikrer stabil position af patientens hoved, både for børn og voksne.  
7] Nem rengøring. UNIC-polsteret kan let afmonteres for rengøring.

8] Patientkomfort. Kompensationen i ryg/sædebevægelse og den integrerede arm- og lændestøtte sikrer at patienten sidder behageligt under hele behandlingen.

9] UNIC patientstolen kan leveres med et eller to armlæn.

10] Joystick. Valgfri placering af op til 3 individuelle fodjoystick giver optimal bevægelsesfrihed for dig og din assistent.

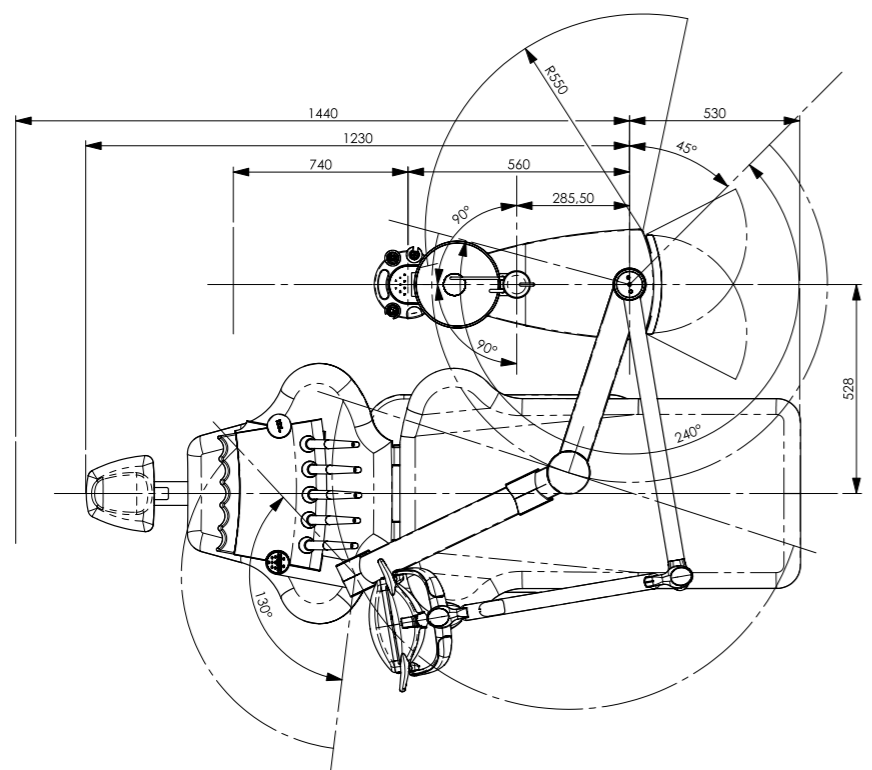
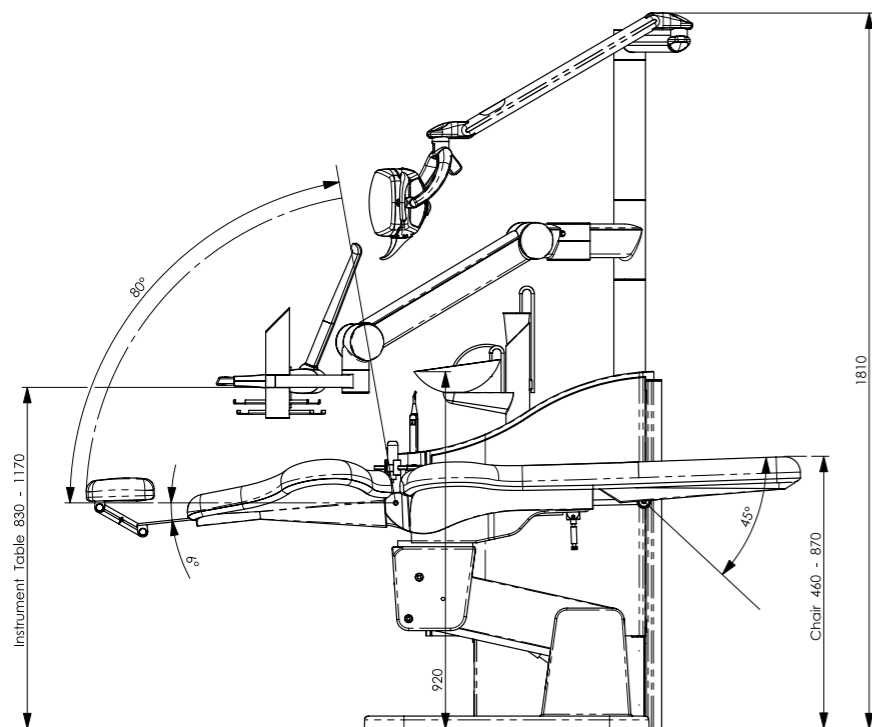

UNIC eller enkeltdele er designbeskyttet og enkelte dele er patentbeskyttet.

## Specifikationer

### UNIC:

- Balance
- Underhængte

### Fodkontrol:

- Standard
- Variabel pedal

### Instrumenter:

- Turbinemodul Multiflex, fiberlys
- Fiberoptikmotor modul: Incl. Bien Air mikromotor 40.000 o/min.
- Fiberoptikmotor modul: Bien Air, MX Børsteløs inkl. Digipad
- Fiberoptikmotor modul: NSK Ti-Max mikromotor 40.000 o/min.

- Sprøjtemodul: Model UNIC, 3-funktion
- Sprøjtemodul: Model Luzzani, 3-funktion
- Sprøjtemodul: Model Luzzani, 6-funktion
- Sprøjtemodul: Model Luzzani, 7-funktion m/lys

- Ultralydtdrenser modul: Model Suprasson

- Ultralydtdrenser modul: Model Piezon

- Lyspolymeriseringsmodul: Model UNIC LED 5W

- Intraoralt kamera: Model Sopro ekskl. software
- Intraoralt kamera: UNIC IntraCam ekskl. software

- Monitor incl. lamperør med fleksibel arm (s-vhs, pal og alm. tilslutning)

- Enkeltbakke
- Dobbeltbakke
- Røntgenbetragter for montering i bakkeadapter 1, inkl. adapter

### Vandbehandling:

- Vandtilførelse med luftgab
- Kim-anlæg med automatisk dosering
- Flaskevandssystem instrumentbord
- Vandgennemskyldning af instrumenter
- Hygiejnisk udluftning af vandkanaler

- Sterilvandsanlæg for montering i bakkeadapter

### Fontæne:

- Manuel drejning
- Automatisk drejning

- Dürr fontæneventil i.f.m. vådsug

- Selektiv sug 2 på teleskoparm
- Sugslangerensystem/-rensning samt vandskyl, automatisk

- 3-funktionssprøjte monteret på teleskoparm: Model UNIC

- 3-funktionssprøjte monteret på teleskoparm: Model Luzzani

- 6-funktionssprøjte monteret på teleskoparm: Model Luzzani

- LED lampe m/trykknop monteret på teleskoparm

- Varmtvandbeholder for drikkeglasfylder

- Varmtvandbeholder for drikkeglasfylder og instrumentbord

- Lynkobling for udsugning
- Lynkobling for vand/luftseparator

- Separationsautomatik indbygget: Model Dürr
- Separationsautomatik indbygget: Model Metasys

- Amalgamudskiller inkl. separation, indbygget: Model Dürr

- Amalgamudskiller inkl. separation, indbygget: Model Metasys

- Stikkontakt 220V monteret på unit

- Røntgenadapter for montering af saksearm

- UNIC EDI Operationslampe 25000 lux, 5000 kelvin uden sensor

- UNIC EDI Operationslampe 25000 lux, 5000 kelvin med sensor

# UNIC patientstol

34

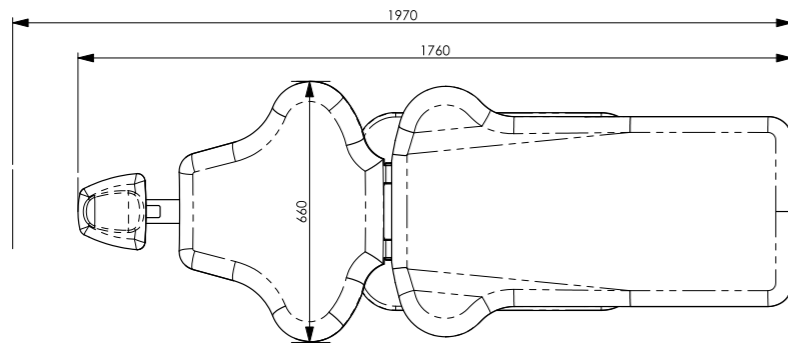
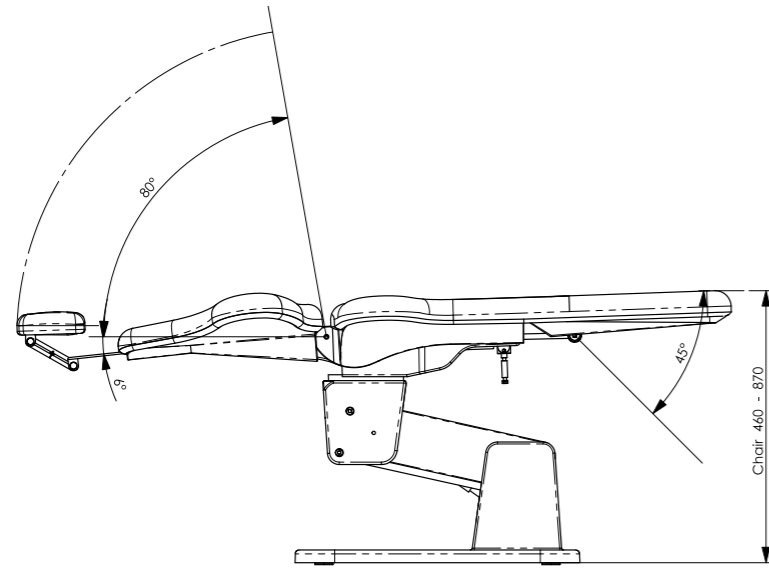

UNIC eller enkeltdele er designbeskyttet og enkelte dele er patentbeskyttet.

# Specifikationer

## UNIC patientstol:

- 2 stk. elektriske spindel-motorer
- Maks. vægt på stol 240 kg
- Driftvægt 140 kg

- Dobbelt-indstillelig nakkestøtte, 1 joystick

- 4 programmer,
- 3 programmer og Last Position

## Polster:

- Soft polster
- Super Soft polster

## Armlæn:

- Højre
- Venstre

- Fod joystick, ekstra - op til 3 joystick totalt

# Polsterfarver

35

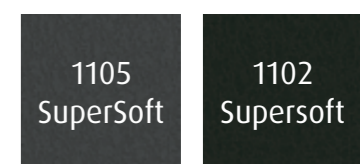
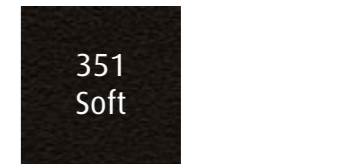
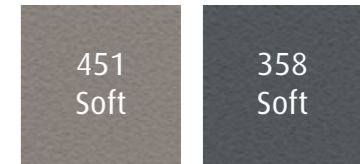
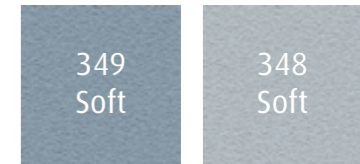
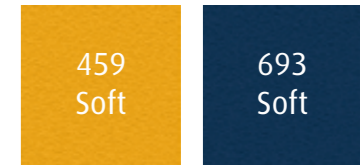
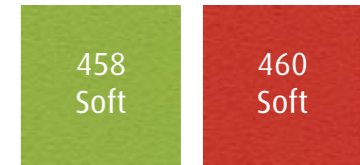

## Om heka dental

Heka Dental A/S har siden 1965 leveret units til tandlæger over det meste af verden og er i dag markedsledende leverandør af units til Skandinavien. Virksomheden er familieejet, og al produktion, udvikling og administration foregår i Danmark.

Samtlige arbejdsgange er naturligvis ISO-certificeret for at sikre et højt kvalitetsniveau på alle funktioner.

heka dental tilpasser kvalitet og design til de individuelle krav, som vores kunder stiller. For at sikre den enkelte tandlæge den bedst mulige vejledning og information, varetages levering, installation og servicering af et omfangsrigt og veluddannet net af forhandlere.

Du er altid velkommen til at besøge vores virksomhed eller kontakte os med spørgsmål og ideer.



Heka Dental A/S  
Baldershøj 38  
DK-2635 Ishøj, Denmark  
Telefon +45 43 32 09 90  
Fax +45 43 32 09 80  
mail@heka-dental.dk  
www.heka-dental.com

**heka**dental®

